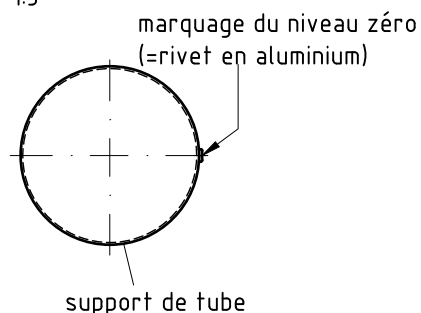
détail du marquage du niveau zéro  
1:5

- Déterminez l'emplacement de l'équipement en tenant compte de l'espace minimal nécessaire (surface de heurt). Orientez le toboggan en direction du nord-est ou à l'ombre des arbres.
- Effectuez les trous de fondation selon le dessin. Prenez en considération qu'une terre meuble est supposée pour effectuer un montage stable.
- Pour le drainage, interposer une couche de grave d'une épaisseur d'environ 10 cm entre la partie inférieure des supports de tube et la semelle des fondations.
- Placez les poteaux du type A selon leur numéro dans les trous de fondation respectifs. Le marquage du niveau du sol (=rivet) correspond à la profondeur de montage. Alignez-eux selon leurs marquages (voir plan en détail ou plan de fondation).
- Avant le montage des éléments pré-montés ou des pièces détachées, graissez les vis d'une fine couche de la pâte de montage fournie.** Attachez les plate-formes aux poteaux en utilisant le forage conforrespondant au tableau dans les équerres de montage.

**Serrez les vis après la mise au point.**

Il est indispensable d'installer la zone de sortie du toboggan d'une inclinaison de 5°. Pour d'autres détails d'assemblage, voyez la liste de vissages en annexe.

Les capuchons protecteurs fournis se prêtent seulement à usage unique ce qui exige l'utilisation après la première date de maintenance.

- Remplissez les trous de béton non armé de la classe C20/25, arrondissez les bords et recouvrez les fondations d'un matériau dont la hauteur critique de chute est supérieure ou égale à la hauteur maximale de chute libre (voir EN 1176-1). Il faut recouvrir la surface de heurt autour de la zone de sortie du toboggan d'un matériau qui correspond aux exigences à une hauteur de chute critique d'au moins 1000 mm (voir EN 1176-3).
- Autorisation d'utilisation après la fin de prise du béton.
- Conformément aux instructions de maintenance, contrôlez les vissages après 4 à 5 semaines et resserrez, si nécessaire. Ensuite, recouvrez les têtes de vis des capuchons protecteurs fournis. Posez les capuchons gris dans les forages lamés (par ex. dans les poteaux). Recouvrez les trous de passage des capuchons rouges: Par un coup de marteau, il faut faire enclencher la partie supérieure dans la partie inférieure.

Veillez transmettre au personnel compétent les outils spéciaux fournis (par ex. clé hexagone Allen) ainsi que toute documentation spécifique nécessaire à la gestion de sécurité selon la norme EN 1176-7 comme par ex. facture, bon de livraison, confirmation de commande, instruction d'assemblage et de maintenance.

**Installez tous les éléments avant de serrer les fixations; le montage ultérieur est impossible.**

N°/orientation des planches  
1/100

tableau de la fixation des plate-formes

N°	forage de fixation		
	supér.	central	infér.
1		x	
2			x
3	x		
4			x
5		x	





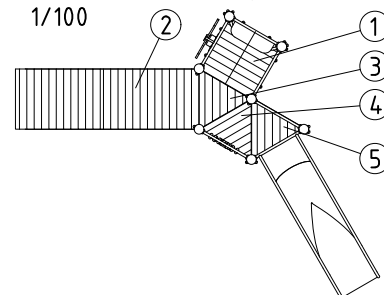
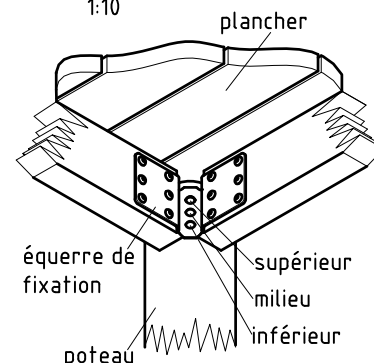
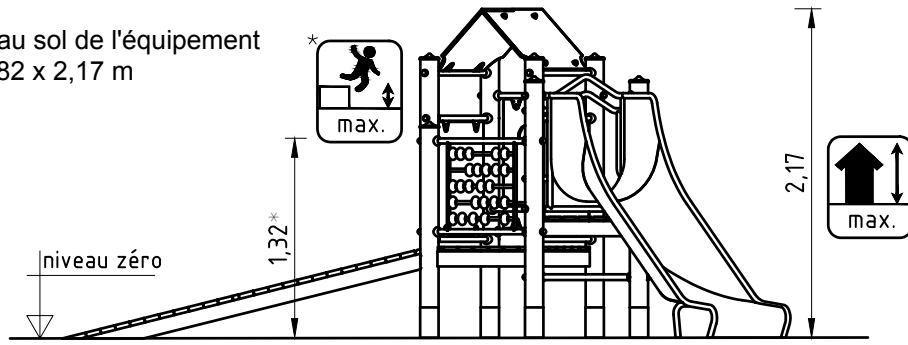

fixation des plate-formes  
1:10

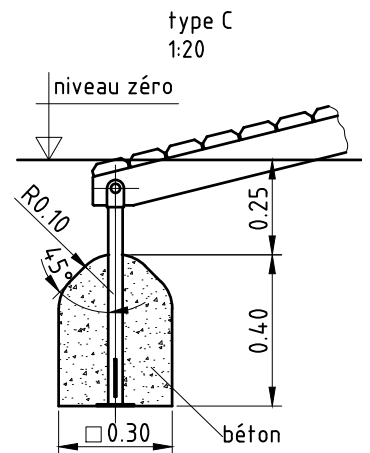
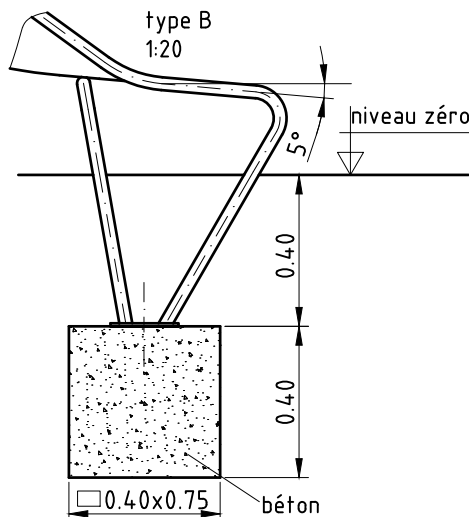
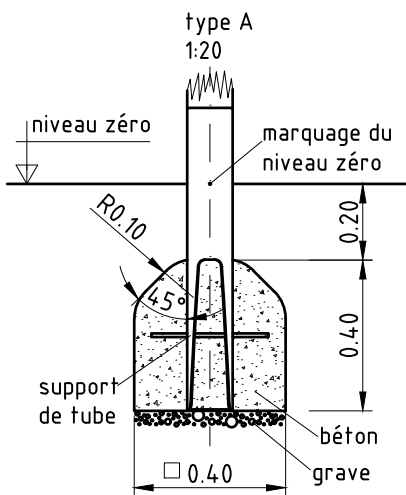
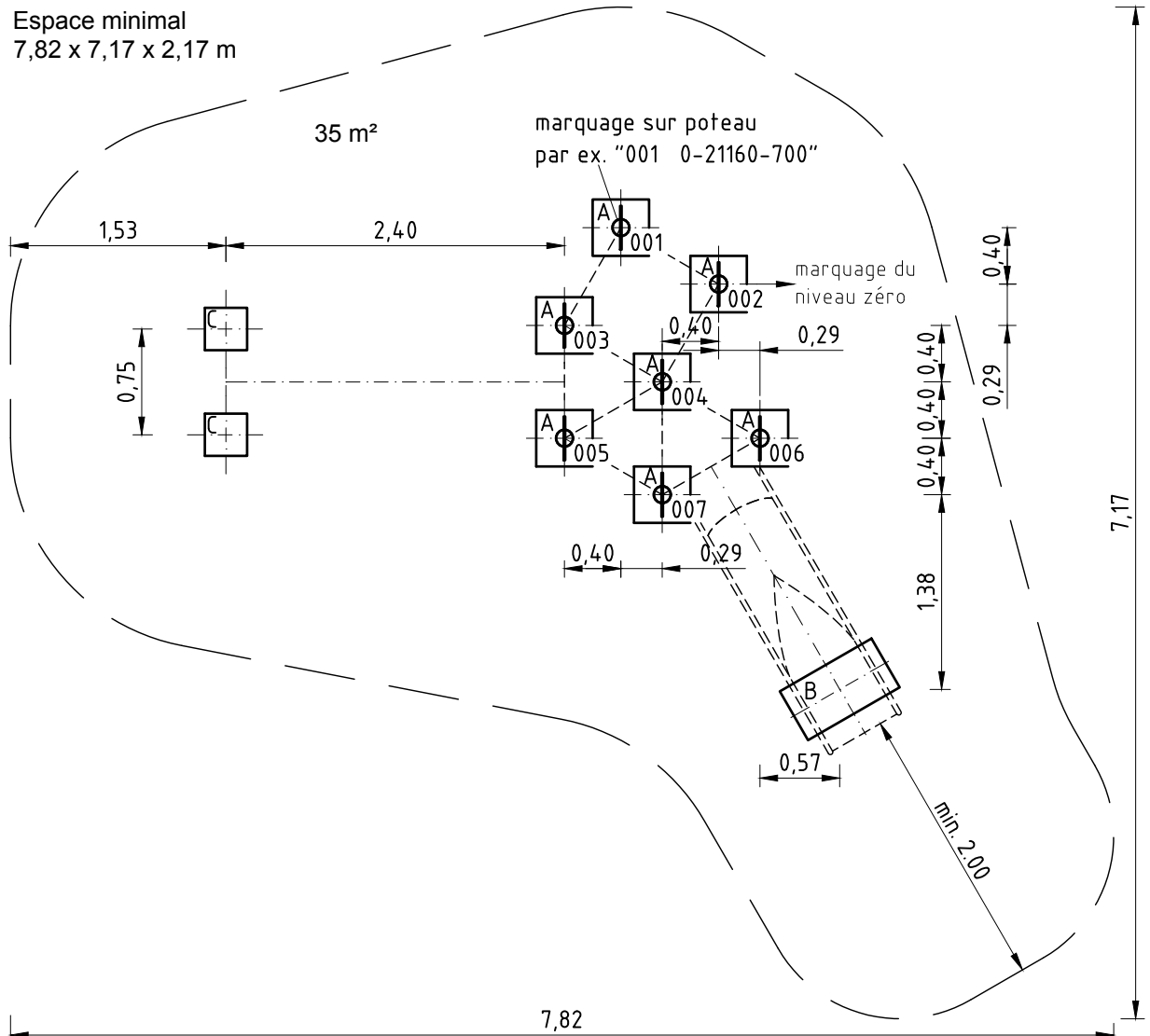

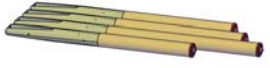

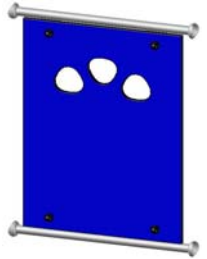

Emprise au sol de l'équipement  
4,82 x 3,82 x 2,17 m



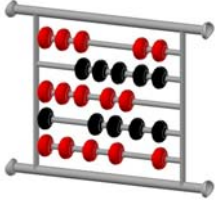

Espace minimal  
7,82 x 7,17 x 2,17 m

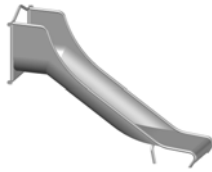

<u>Liste des éléments</u>		021160700	FR
n°	nombre	désignation	image
	1	jeu de (7 pcs.) de poteaux en Robinier lamellé collé avec support tubulaire en acier inoxydable et capuchon protecteur	
1200004	3	plateforme triangulaire 3 x 0,80 m	
1200000	1	plateforme carrée 0,80 m x 0,80 m	
1210004	1	panneau multiplex rouge 0,80 m x 0,80 m	
1210092	1	panneau multiplex bleu 0,80 m x 0,90 m	
1230234	1	rampe 0,80 m x 2,40 m x 0,60 m	

<u>Liste des éléments</u>		021160700	FR
n°	nombre	désignation	image
1210373	1	garde-corps pour des accès 0,80 m	
1210359	1	barre/échelon 0,80 m	
1210019	1	règle à calcul 0,80 x 0,60 m	
1210060	1	panneau multiplex rouge avec roue de la fortune	
1220021	1	banquette 1 / 0,80 m / stratifié massif jaune	
1240031	1	toit en pente 0,80 m x 0,80 m / brun	

<u>Liste des éléments</u>		021160700	FR
n°	nombre	désignation	image
041409001	1	K&K Toboggan semi-circulaire (0,80)	
1299074	1	jeu d'éléments de fixation pour 021160700	



**Article: 021160700**
**Commande:**

1299074

K&amp;K Combinaison de jeu

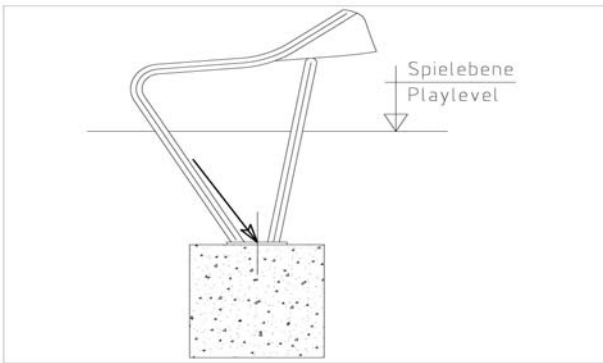
**Lieu:**
**Projet:**
**1 x SFAS1070006 Zone de sortie du toboggan (jusqu'à 2,00 m)  
pose par boulons de scellement queue de carpe**

par jeu	au t.	N° d'article	Désignation d'article
2 x	2 x	1070365	Jeu de boulons de scellement M12x160 pour la zone de sortie du toboggan

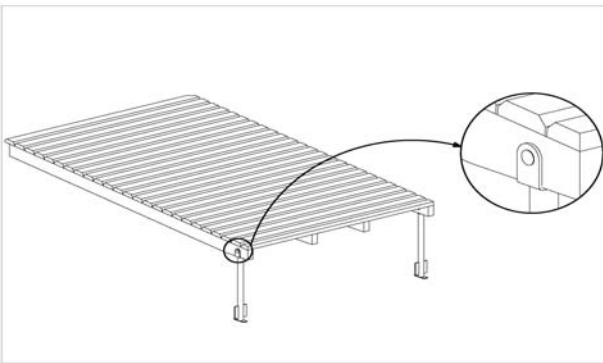
**1 x SFAS1230010 Pied en acier à rampe en bois**

par jeu	au t.	N° d'article	Désignation d'article
2 x	2 x	3430048	Écrou autofreiné M10 DIN985 A2
2 x	2 x	3430014	Rondelle Ø 10,5 DIN 125 B A2
2 x	2 x	3400416	Vis à tête plate M10 x 65 DIN603 A2

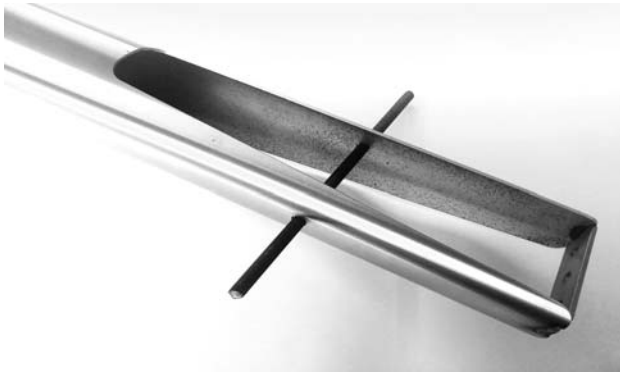
**7 x SFES1270007 Barre d'armature pour supports tubulaires**

par jeu	au t.	N° d'article	Désignation d'article
1 x	7 x	2130000	Fer à béton Ø 10 x 310 DIN 488

**1 x SFWZ0000012 Pâte lubrifiante (boîte à 30 g) avec pinceau**

par jeu	au t.	N° d'article	Désignation d'article
1 x	1 x	5300039	Boîte de pâte lubrifiante (30 g)
1 x	1 x	5200026	Pinceau pour pâte lubrifiante