

1. Déterminez l'emplacement de l'équipement en tenant compte de l'espace minimal nécessaire (surface de heurt).
2. Effectuez les travaux de déblai selon le dessin. Prenez en considération qu'une terre meuble est indispensable pour effectuer un montage stable.
3. Pour le drainage, interposez une couche de grave d'une épaisseur d'environ 10 cm entre la partie inférieure des poteaux et la semelle des fondations.
4. Posez les barres d'armature aux forages prévus dans les poteaux.
5. Placez les poteaux du type A selon le numéro dans le trou de fondation respectif. Le marquage du niveau du sol (=rivet) correspond à la profondeur de montage. Alignez-eux selon leur marquage (voir plan en détail ou plan de fondation).

6. Avant le montage des éléments pré-montés ou des pièces détachées, graissez les vis d'une fine couche de la pâte de montage fournie. Attachez les plateformes aux poteaux en utilisant le forage respectif dans les équerres de montage (voir aussi le "**tableau de la fixation des plateformes**").

Serrez les vis après la mise au point.

Pour d'autres détails d'assemblage, voyez la liste de vissages en annexe.

Les capuchons protecteurs fournis se prêtent seulement à usage unique ce qui exige l'utilisation après la première date de maintenance.

7. Remplissez les trous de béton non armé de la classe C20/25, arrondissez les bords et recouvrez les fondations d'un matériau dont la hauteur critique de chute est supérieure ou égale à la hauteur maximale de chute libre (voir EN 1176-1).
8. Autorisation d'utilisation après la fin de prise du béton.
9. Conformément aux instructions de maintenance, contrôlez les vissages après 4 à 5 semaines et resserrez, si nécessaire. Ensuite, recouvrez les têtes de vis des capuchons protecteurs fournis. Posez les capuchons gris dans les forages lamés (par ex. dans les poteaux). Recouvrez les trous de passage des capuchons rouges: Par un coup de marteau, il faut faire enclencher la partie supérieure dans la partie inférieure.

Veillez transmettre au personnel compétent les outils spéciaux fournis (par ex. clé hexagone Allen) ainsi que toute documentation spécifique nécessaire à la gestion de sécurité selon la norme EN 1176-7 comme par ex. facture, bon de livraison, confirmation de commande, notice de montage et d'entretien.

Installez tous les éléments avant de serrer les fixations; le montage ultérieur est impossible.

N°/orientation des planches



tableau de la fixation des plateformes

N°	hauteur	position du forage dans l'équerre		
		supér.	central	infér.
①	0,60		x	
②	0,60	x		
③	0,20		x	

détail du marquage du niveau zéro

1/5

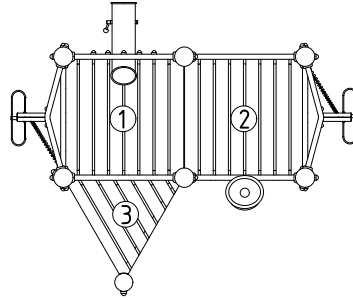
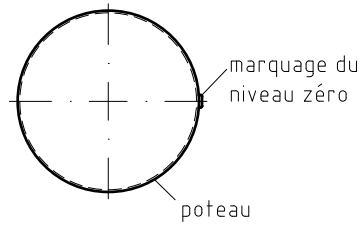

fixation des plateformes

1/10

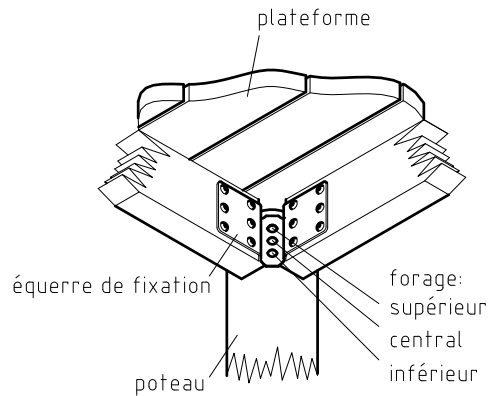

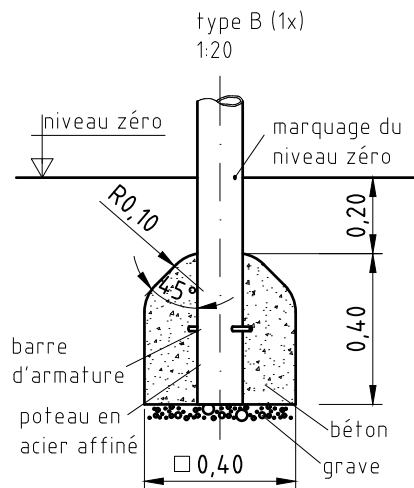
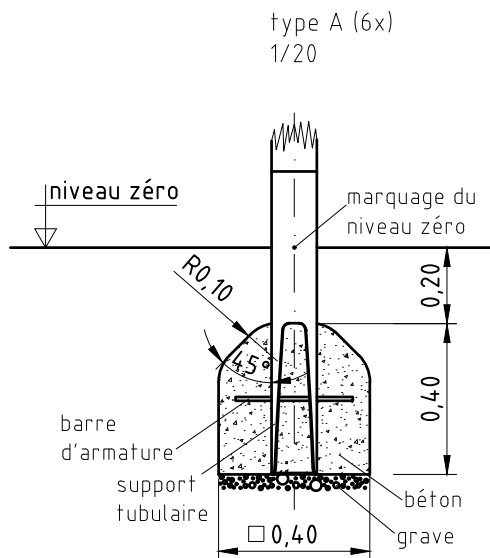
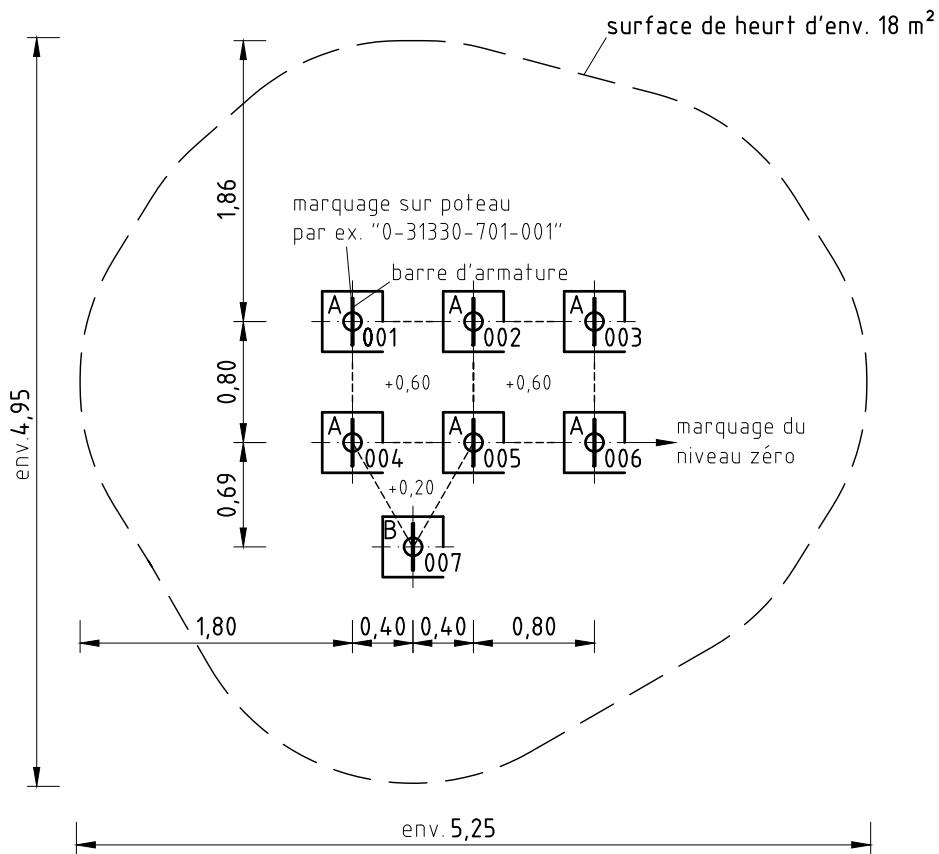
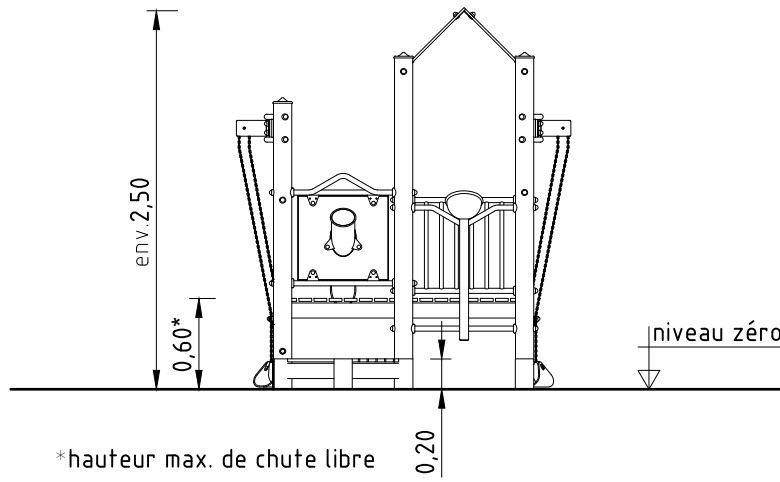

Article: **031330701**

K&K Sablière

Commande:

1293364

Lieu:

Projet:

16 x SFES120001 Fixation de la plateforme au poteau en acier inox, écrou du côté de la plateforme

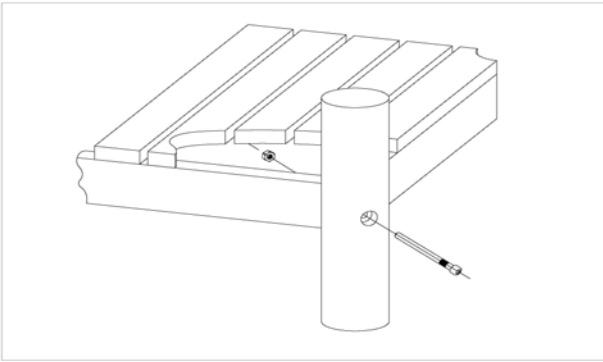

par jeu	au t.	N° d'article	Désignation d'article
1 x	16 x	3430021	Écrou hexagonal autofreiné M12 DIN985 A2
1 x	16 x	2030651	Vis à tête cylindrique avec broche M12 x 125

38 x SFES1210001 Vissage standard des composants (sauf plateformes) au poteau en acier inox

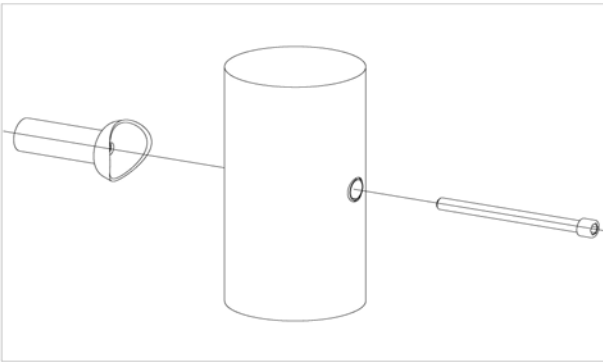

par jeu	au t.	N° d'article	Désignation d'article
1 x	38 x	2030168	Vis à tête cylindrique avec broche M12x140

1 x SFAS1230004 Vissage du montant à grimper à la plateforme

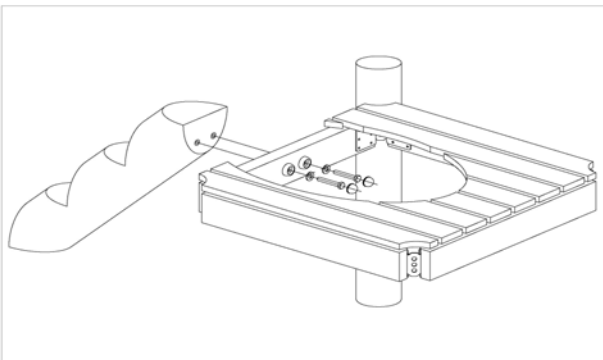

par jeu	au t.	N° d'article	Désignation d'article
2 x	2 x	3400414	vis à tête hexagonale M12x75 DIN931 A2
2 x	2 x	3430025	Rondelle Ø 13 DIN125 A2
2 x	2 x	3300055	capuchon rouge - pièce supérieure pour taille M12
2 x	2 x	3300045	Capuchon protecteur pour des vis M12

1 x SFES1260002 Raccord de la chaîne du palan au poteau en acier

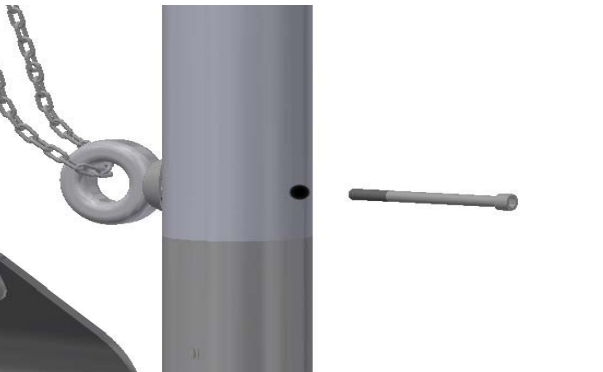

par jeu	au t.	N° d'article	Désignation d'article
1 x	1 x	2030168	Vis à tête cylindrique avec broche M12x140
1 x	1 x	1040731	élément de raccord de la chaîne au poteau

Article: **031330701**

Commande:

1293364

K&K Sablière

Lieu:

Projet:

10 x SFES1270001 Tiges d'ancrage pour des poteaux en acier inox



par jeu	au t.	N° d'article	Désignation d'article
2 x	20 x	2130000	Fer à béton Ø 10 x 310 DIN 488

1 x SFWZ0000009 Douille hexagonale 10 mm 1/2 pouce avec alésage pour broche



par jeu	au t.	N° d'article	Désignation d'article
1 x	1 x	2030170	Douille hexagonale 10 mm 1/2 p avec alésage pour broche

1 x SFWZ0000012 Pâte lubrifiante (boîte à 30 g) avec pinceau



par jeu	au t.	N° d'article	Désignation d'article
1 x	1 x	5300039	Boîte de pâte lubrifiante (30 g)
1 x	1 x	5200026	Pinceau pour pâte lubrifiante

1 x SFWZ0000001 Tournevis coudé Security TORX TR40



par jeu	au t.	N° d'article	Désignation d'article
1 x	1 x	3490081	Tournevis coudé Security TORX TR40