

1. Déterminez l'emplacement de l'équipement en tenant compte de l'emprise au sol (zone de sécurité).
2. Effectuez les travaux de déblai selon le dessin. Prenez en considération qu'une terre meuble est indispensable pour effectuer un montage stable.
3. Pour le drainage, interposez une couche de grave d'une épaisseur d'environ 10 cm entre la partie inférieure des poteaux et la semelle des fondations.
4. Posez les barres d'armature aux forages prévus dans les poteaux.
5. Placez les poteaux du type A selon le numéro dans le trou de fondation respectif. Le marquage du niveau du sol (=rivet) correspond à la profondeur de montage. Alignez-les selon leur marquage (voir plan en détail ou plan de fondation).

6. Avant le montage des éléments pré-montés ou des pièces détachées, graissez les vis d'une fine couche de la pâte de montage fournie.

Serrez les vis après la mise au point.

Pour plus de détails d'assemblage, voyez la liste de vissages en annexe.

7. Remplissez les trous de béton non armé de la classe C20/25, arrondissez les bords et recouvrez les fondations d'un matériau dont la hauteur critique de chute est supérieure ou égale à la hauteur maximale de chute libre (voir EN 1176-1).
8. Autorisation d'utilisation après la fin de prise du béton.
9. Conformément aux instructions de maintenance, contrôlez les vissages après 4 à 5 semaines et resserrez, si nécessaire. Ensuite, recouvrez les têtes de vis des capuchons protecteurs fournis.

Veuillez transmettre au personnel compétent les outils spéciaux fournis (par ex. clé hexagone Allen) ainsi que toute documentation spécifique nécessaire à la gestion de sécurité selon la norme EN 1176-7 comme par ex. facture, bon de livraison, confirmation de commande, notice de montage et d'entretien.

Installez tous les éléments avant de serrer les fixations; le montage ultérieur est impossible.

détail du marquage du poteau 1/5

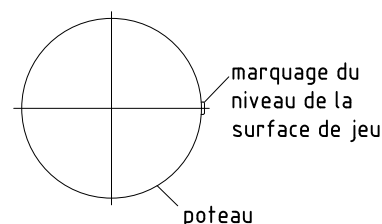

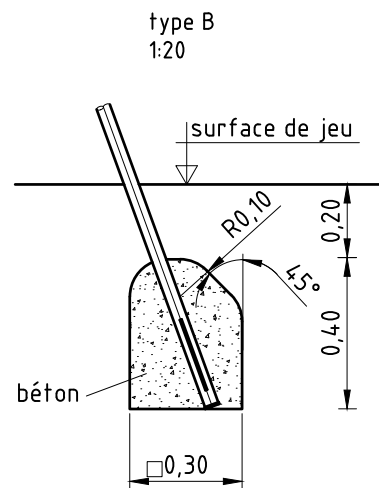
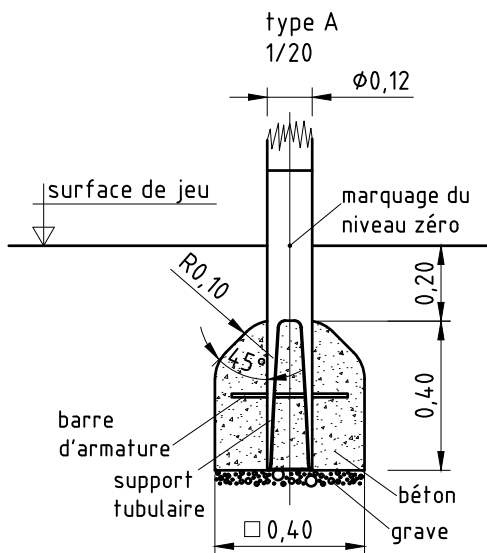
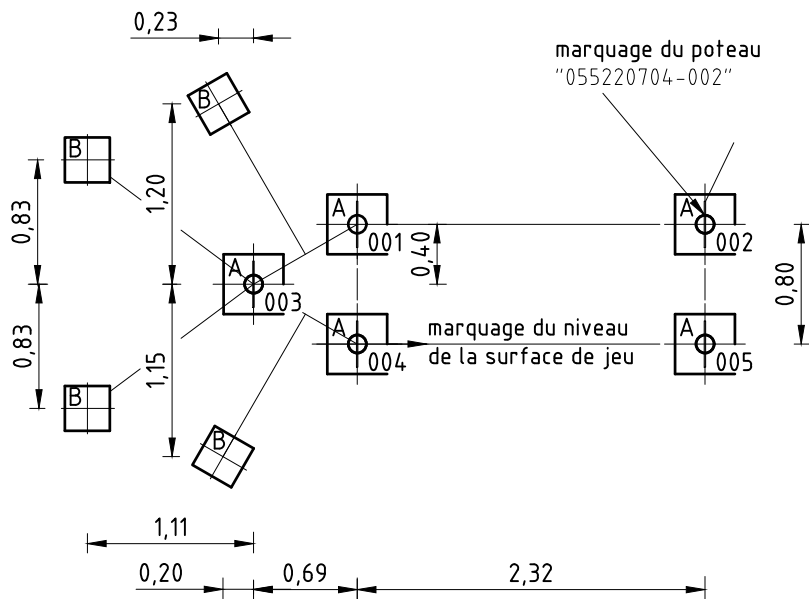
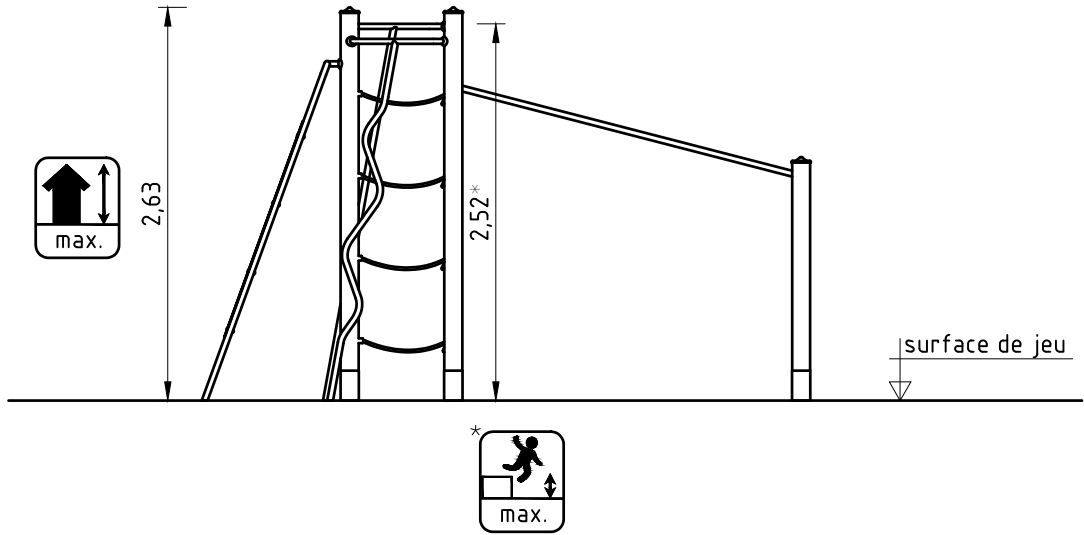





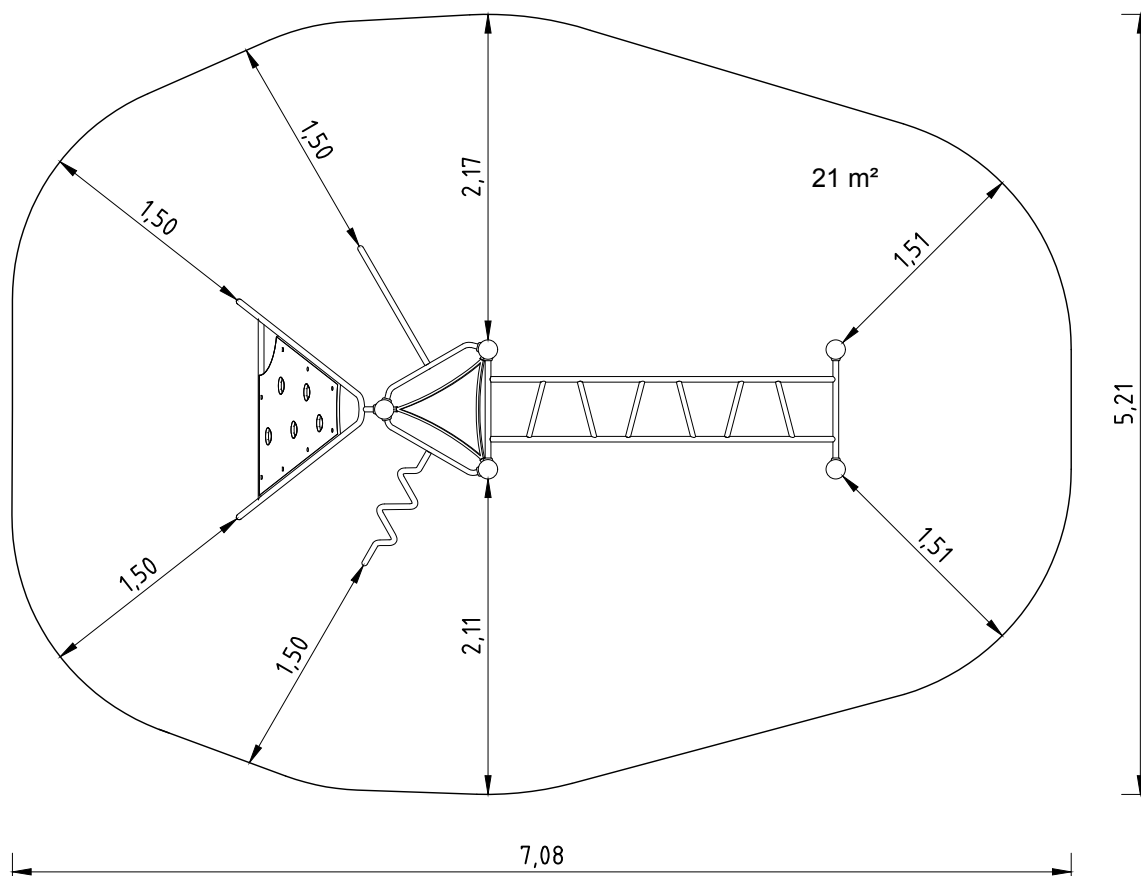

Espace nécessaire
4,07 x 2,14 x 2,63 m

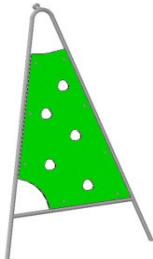
Espace minimal
7,08 x 5,21 x 2,63 m



<u>Liste des éléments</u>		055220704	FR
n°	nombre	désignation	image
	1	jeu de (5 pcs.) de poteaux en Robinier lamellé collé avec support tubulaire en acier inoxydable et capuchon protecteur	
1230282	1	échelle pentue 0,80 m x 2,40 m	
1230113	1	paroi d'escalade inclinée 20° / 2,25 m / verte	
1230114	1	perche ondulée / 2,40 m / 20° / deux raccords	
1230115	1	perche penchée 2,50 m/20°/raccordement double	
1230236	4	cordes triangulaires noires (3 x 0,80) M12	

<u>Liste des éléments</u>		055220704	FR
n°	nombre	désignation	image
1293841	1	Schraubenpaket für 055220704	