

VUE EN PLAN

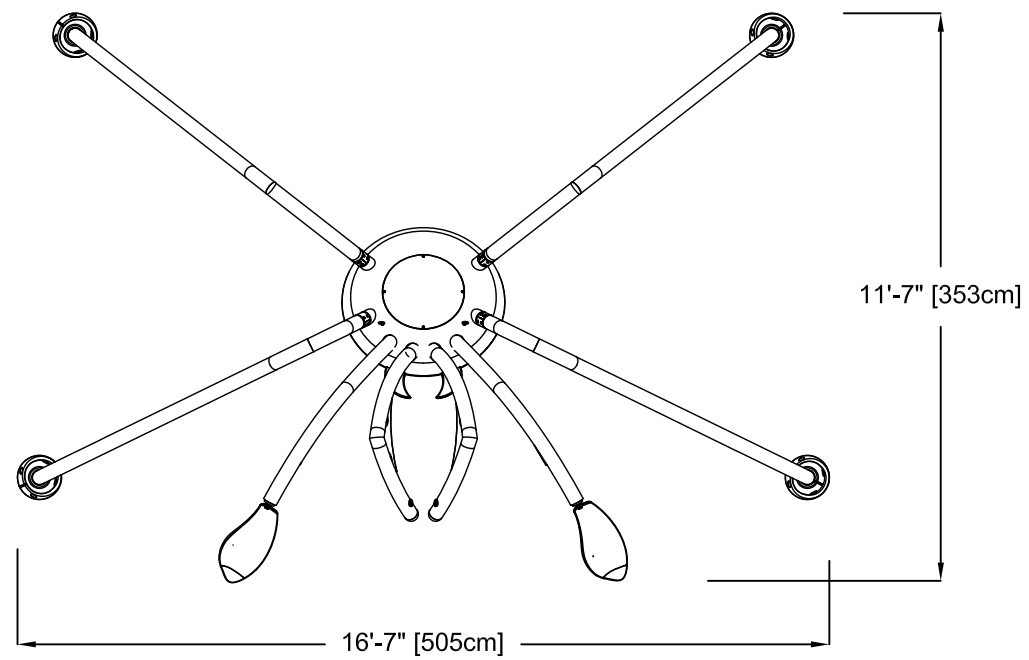

VUE D'ÉLEVATION

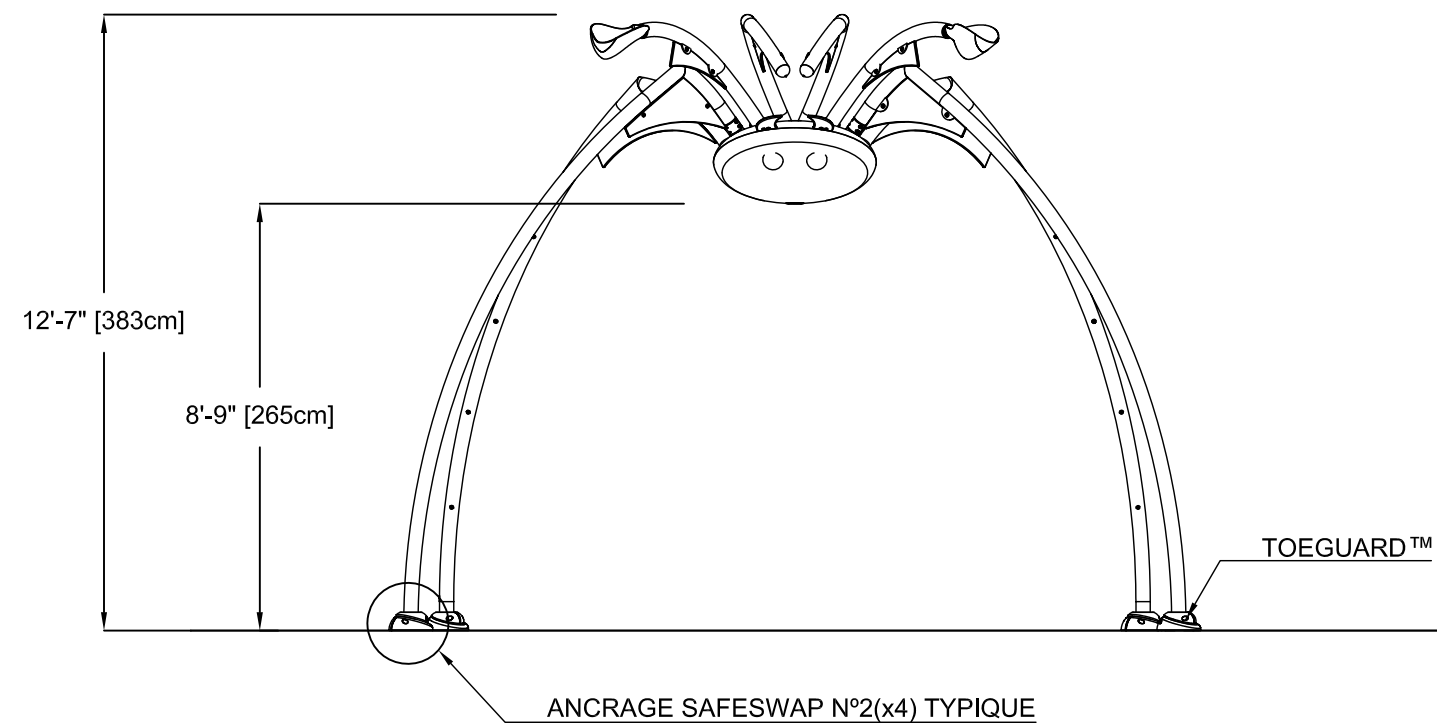

VUE D'ÉLEVATION DE CÔTÉ

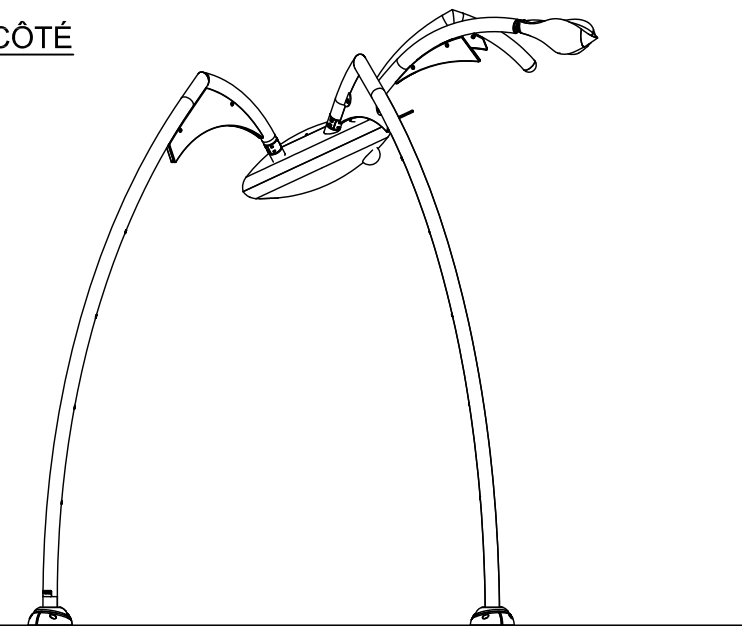

NOM DU PRODUIT : ARAIGNÉE

NUMÉRO DE PRODUIT : VOR-7653.2XXX

DATE: 01/13/16

INFORMATION DU PRODUIT

PAGE NO: 1/2

FORMAT 11"x17"



EMPLACEMENT DES ANCRAGES

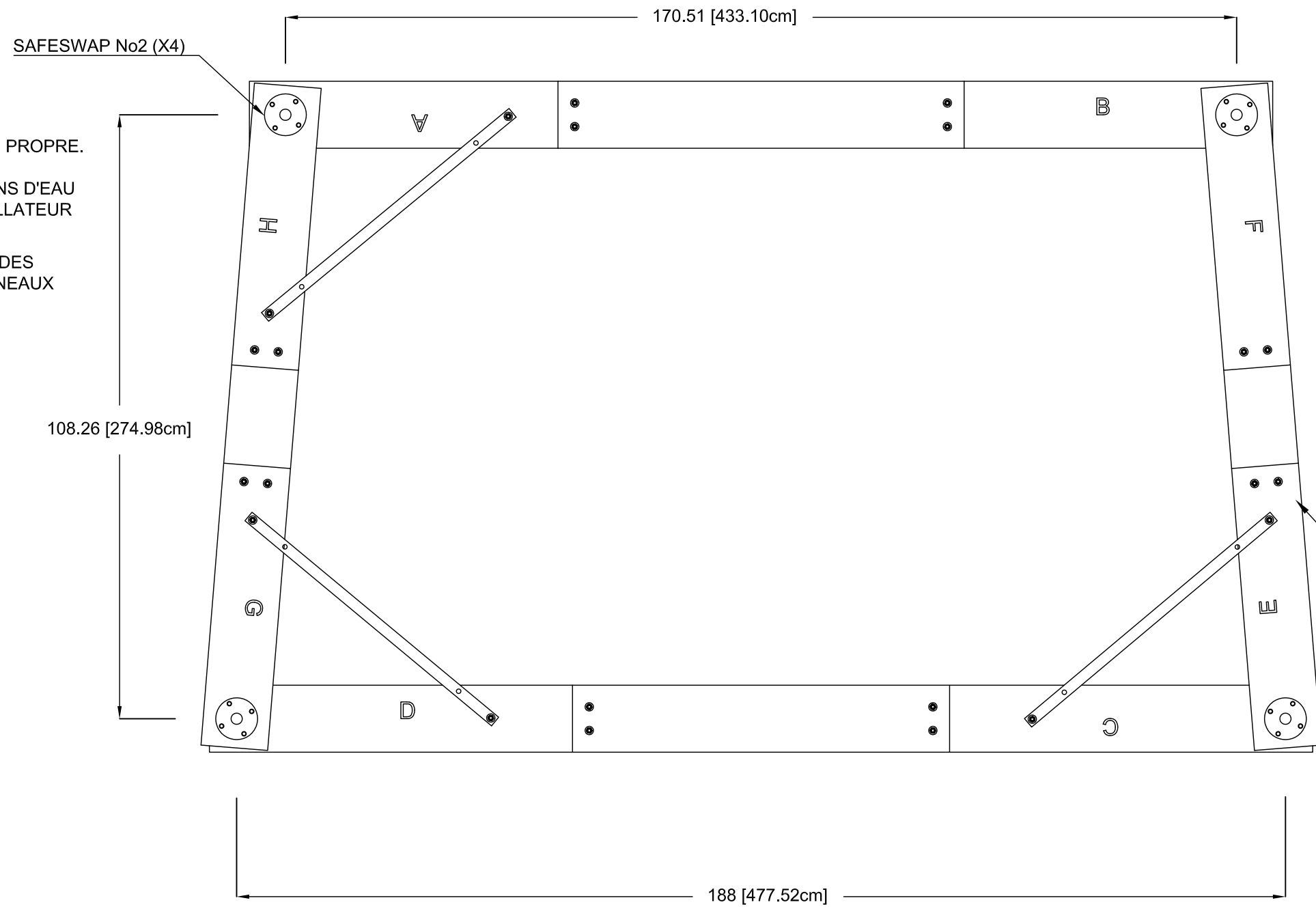

CHAQUE PATTE A SON PROPRE.
CONNEXION D'EAU.
LIGNES ET CONNEXIONS D'EAU
FOURNIE PAR L'INSTALLATEUR

NOTER L'ORIENTATION DES
LETTRES SUR LES PANNEAUX
DE TROUSSE D'OUTIL.

NOTE:
TÂCHE DE L'INSTALLATEUR OU DE
L'ENTREPRENEUR, RECOURS POSSIBLE À DES
FOURNISSEURS DE SERVICES AUTRES QUE LE
FABRICANT DE L'ÉQUIPEMENT.
CONSULTEZ LE CAHIER DES CHARGES DU PROJET
POUR LES DÉTAILS PROPRES À LA
RESPONSABILITÉ.

DÉTAILS D'INSTALLATION (TROUSSE À OUTILS #55002.1207).

SE RÉFÉRER AU MANUEL D'ENTRETIEN POUR DES
INSTRUCTIONS SUR LE DÉTAIL D'INSTALLATION ET LA
TROUSSE À OUTILS #55002.1207 DOIT ÊTRE EMPLOYÉE
PENDANT LA COULÉE DU BÉTON POUR LE
POSITIONNEMENT AU DESSUS DU SAFESWAP AFIN
D'ASSURER LE BON POSITIONNEMENT DES PIEDS.
LES RONDELLES PEUVENT SERVIR À
ÉLEVER LE GABARIT DE LA SURFACE DE BÉTON

VOR-7653.2XXX ARAIGNEE (Détail de Construction)

NOM DU PRODUIT : SPIDER	INFORMATION DU PRODUIT		
NUMÉRO DE PRODUIT : VOR-7653.2XXX	DATE: 01/13/16	PAGE NO: 3/3	FORMAT 11"x17"

