

VUE EN PLAN

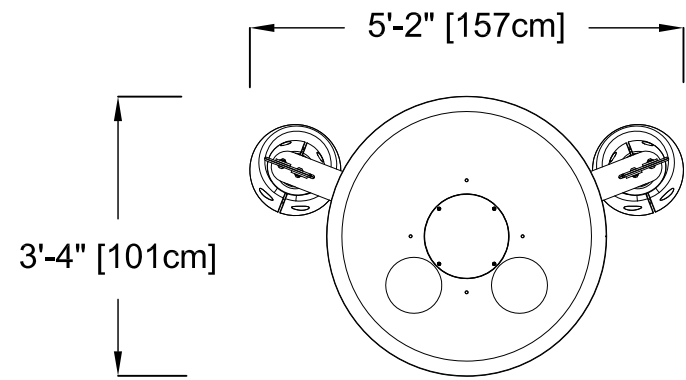

EMPLACEMENT DES ANCRAGES

DÉTAILS D'INSTALLATION (TROUSSE À OUTILS #55002.1181).  
SE RÉFÉRER AU MANUEL D'ENTRETIEN POUR DES  
INSTRUCTIONS SUR LE DÉTAIL D'INSTALLATION ET LA TROUSSE  
À OUTILS #55002.1181 DOIT ÊTRE EMPLOYÉE PENDANT LA  
COULÉE DU BÉTON POUR LE PLACEMENT DU SAFESWAP AFIN  
D'ASSURER LE BON POSITIONNEMENT DES ÉQUIPEMENTS DE  
JEUX. (FAIT PAR L'INSTALLATEUR)

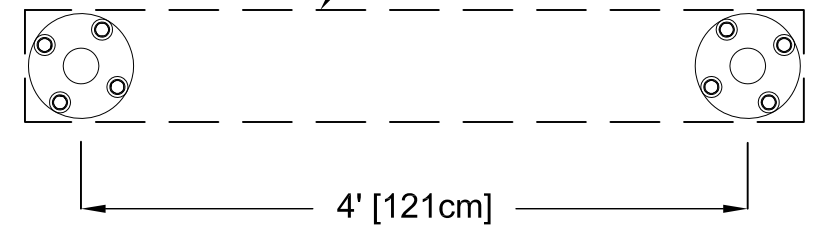

VUE D'ÉLEVATION

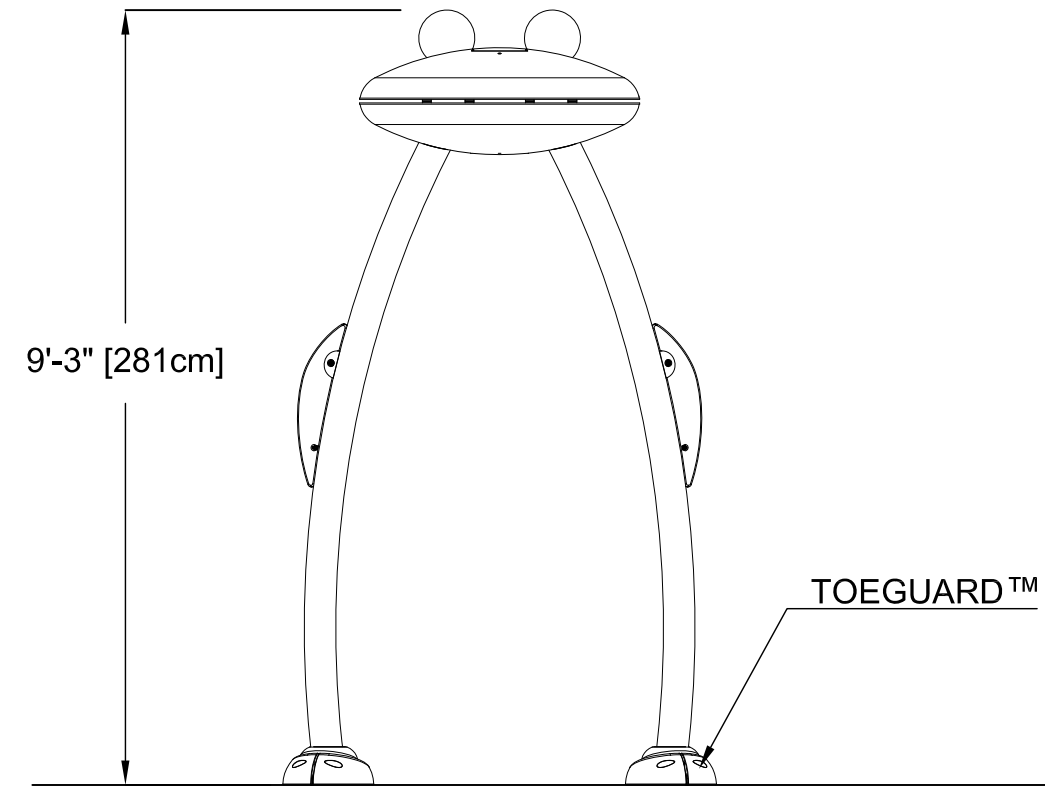

VUE D'ÉLEVATION DE CÔTÉ

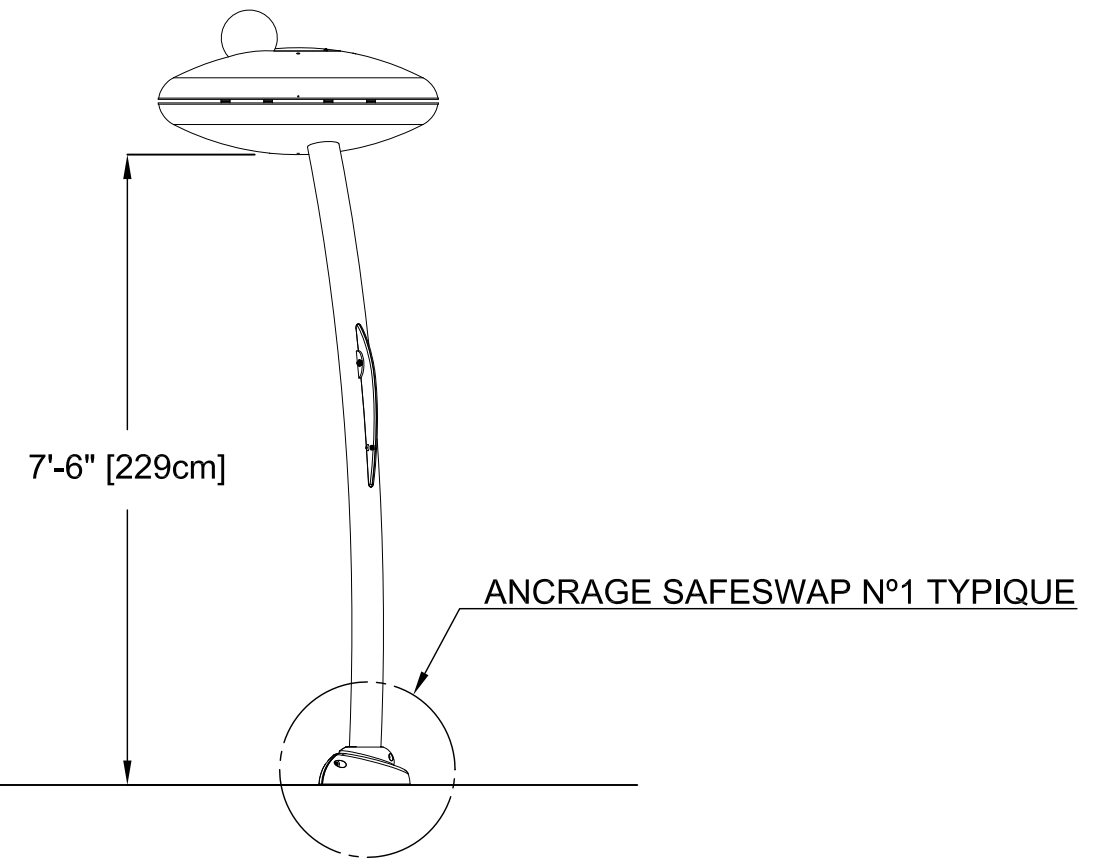

**VOR-7658.2XXX GRENOUILLE N°5 (Détail de Construction)**

NOM DU PRODUIT : GRENOUILLE N°5		INFORMATION DU PRODUIT		
NUMÉRO DE PRODUIT : VOR-7658.2XXX	DATE: 05/14/15	PAGE NO: 1/1	FORMAT 11"x17"	